



www.greenglobe.com

Green Globe making a world of difference



Toskana Therme Bad Sulza
A Green Globe Case Study – Category: Spa

toskanaworld.net
glück und gesundheit.



Toskana Therme Bad Sulza



Das Unternehmen Toskanaworld bietet Orte der Heilung, Entspannung und Erholung. Genussvolle, unvergessliche Erlebnisse ermöglichen es, den alltäglichen Stress für einen kurzen Moment zu vergessen und einfach zu genießen. Viele Gäste der Toskana Therme sind dem permanenten Reizüberfluss der modernen Gesellschaft ausgesetzt und finden in der Therme bewusst oder unbewusst einen Ausgleich und Ort der Regeneration. Mit Hilfe verschiedener Entspannungsöasen und Liquid Sound - eine Entwicklung des Kulturleiters der Toskana Therme, Micky Remann - finden Sie hier einen Ort der Ruhe und des Wohlergehens.



Das Engagement der Toskanaworld für eine nachhaltige, also sozialverantwortliche, umweltverträgliche und wirtschaftlich rentable Unternehmensführung findet immer schon in der Bauphase Anwendung. Eine Zusammenarbeit mit der weltweit agierenden Zertifizierungsgesellschaft Green Globe liegt deshalb nahe. Auf der Internationalen Tourismusmesse Berlin 2010 wurde die Toskana Therme Bad Sulza als erste Therme der Welt mit dem renommierten Nachhaltigkeitslabel „Green Globe“ ausgezeichnet, die Toskana Therme und das Kurhotel an der Therme Bad Orb werden als nächste folgen.



Die 2009 fertiggestellte und von dem Architekten Andreas Ollertz, BDA entwickelte Sauna der Zukunft spiegelt die besondere Bauweise der Toskana Therme wider. Die Kombination einer leistungsfähigen Dämmschicht mit extensiver Begrünung des Dachs erschafft ein bauklimatisches Optimum. Die Toskana Therme erschafft mit ihrer bionischen Architektur eine magische, wohltuende Atmosphäre, in der der Gast mit gutem Gewissen entspannt.



A Green Globe Case Study

Das architektonische Hauptcharakteristikum der Toskana Therme Bad Sulza ist das Dach, dessen Hauptelemente die zweischalige Brettschalung aus Nadelholz, Holzrippen aus Brettschichtholz, die doppelt gekrümmten und verdrehten Brettschichtholz-Randbögen sowie die Stahlbetonwiderlager und Widerlagerstützen sind.

Die Fußbodenheizung innerhalb des Saunabereichs erfolgt durch einen Erdkollektor mit Wärmepumpe. Über eine Fläche von 2800m² sowie eine Tiefe von 130m verläuft auf dem Gelände der Toskana Therme ein Rohrsystem. In diesen Rohren zirkuliert mit Frostschutzmittel versetztes Wasser. Im Verdampfer entzieht die Flüssigkeit der Umgebung, also der Erde, mit der Verdampfung des Kältemittels Wärmeenergie. Die behagliche wärmende Umgebung des Saunabereichs bedient sich damit einer ökologisch unbedenklichen erneuerbaren Energiequelle.

Als einen weiteren Bestandteil des Energiekonzeptes nutzt die Toskana Therme Bad Sulza ein Blockheizkraftwerk und senkt damit die an die Umwelt abgegebenen CO₂ Emissionen. Bei einem BHKW wird Wärme und Strom gleichzeitig erzeugt. Man spricht von einer Kraft-Wärme-Kopplung.

Für das Beleuchtungskonzept der Toskana Therme Bad Sulza werden vorwiegend LED's genutzt. Diese verbrauchen erheblich weniger Strom als Energiesparlampen und erzielen eine längere Lebensdauer bei gleichzeitig höherer Leistung.

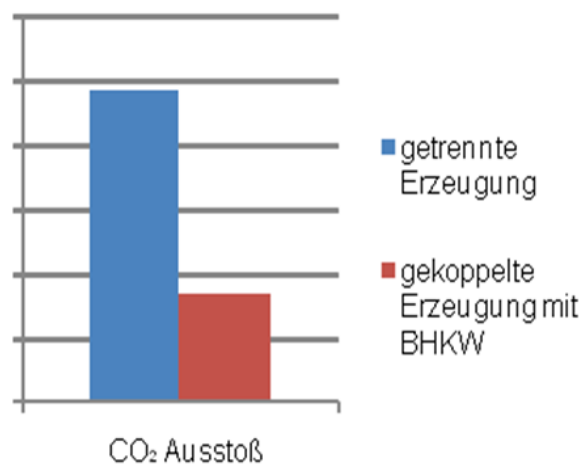
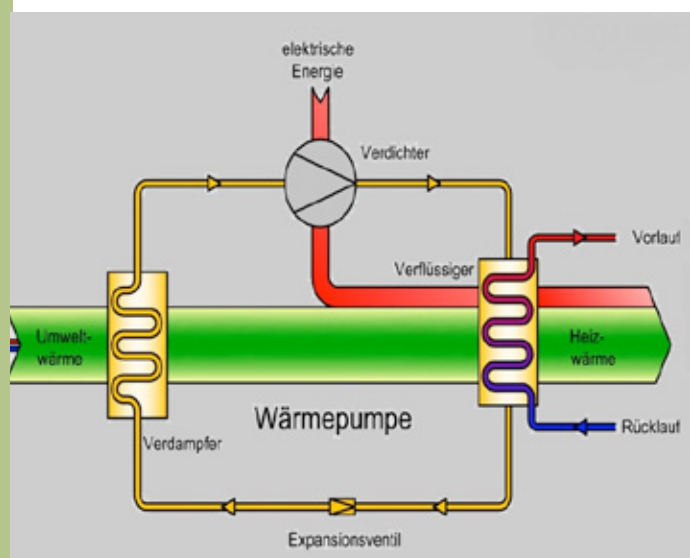



Überzeugen Sie sich selbst!



Nachhaltige Anreise:

In Kooperation mit



Unser BahnVorteil:

- Entspannt mit der Bahn anreisen und vom vergünstigten Eintritt profitieren
- Ermäßigter Thermen-Eintritt bei Vorlage eines DB-Tickets auf alle Standard-Tarife und auch auf das Sommernachts-Ticket.

Toskana Therme Bad Sulza
Wunderwaldstraße 2a
D-99518 Bad Sulza

Telefon: +49 (0) 36 461 - 9 20 00
Fax: +49 (0) 36 461 - 9 20 02
Email: badsulza@toskana-therme.de
greenglobe@toskanaworld.de